

studio XPS™

ÜZEMBEÁLLÍTÁSI ÚTMUTATÓ

DELL™
YOURS IS HERE

studio XPS™

ÜZEMBEÁLLÍTÁSI ÚTMUTATÓ

Típus: D03M sorozat

Típus: D03M001

Megjegyzések, figyelmeztetések és „Vigyázat” üzenetek

 **MEGJEGYZÉS:** A MEGJEGYZÉSEK a számítógép biztonságosabb és hatékonyabb használatát elősegítő fontos tudnivalókat tartalmaz.

 **FIGYELMEZTETÉS:** A „FIGYELMEZTETÉS” jelzés hardver-meghibásodás vagy adatvesztés potenciális lehetőségére hívja fel a figyelmet, egyben közli a probléma elkerülésének módját.

 **VIGYÁZAT!** A VIGYÁZAT jelzések esetleges tárgyi és személyi sérülésekre, illetve életveszélyre hívják fel a figyelmet.

A jelen dokumentumban tartalmazott információk előzetes értesítés nélkül módosíthatók.

© 2009 Dell Inc. Minden jog fenntartva.

A Dell Inc. írásos engedélye nélkül szigorúan tilos a dokumentumot bármiféle módon sokszorosítani.

A szövegben használt védjegyek: A *Dell*, a *DELL* logo, *YOURS IS HERE*, *Studio XPS*, *Dell On Call*, és a *DellConnect* a Dell Inc. védjegyei; Az *Intel* bejegyzett védjegy és a *Core* az Intel Corporation az Egyesült Államokban és más országokban bejegyzett védjegye; A *Microsoft*, *Windows*, *Windows Vista*, és a *Windows Vista* start gomb a Microsoft Corporation védjegyei vagy az Egyesült Államokban és/vagy más országokban bejegyzett védjegyei.; A *Blu-ray Disc* a the Blu-ray Disc Association védjegye; A *Bluetooth* a Bluetooth SIG, Inc. tulajdonában lévő védjegy és a Dell licencengedéllyel használja.

A dokumentumban egyéb védjegyek és védett nevek is szerepelhetnek, amelyek a védjegyet vagy nevet bejegyeztető cégre, valamint annak termékeire vonatkoznak. A Dell Inc. elhárít minden, a sajátján kívüli védjegyekkel és márkanévvel kapcsolatban benyújtott tulajdonjogi keresetet.

2009. szeptember

A.sz. HJTP5

Mód. A00

Tartalomjegyzék

A Studio XPS asztali gép üzembe állítása	5	Hátulnézet.	23
A számítógép felemelése.	6	Csatlakozók a hátlapon	25
A számítógép üzembe helyezése előtt.	7	Szoftver funkciók.	27
Csatlakoztassa a monitort	8	Dell DataSafe Online biztonsági mentés	32
A billentyűzet és az egér csatlakoztatása	10	Dell Dock	33
A hálózati kábel (opcionális) csatlakoztatása	11	Problémák megoldása	34
Csatlakoztassa a hálózati tápkábelt.	12	Hangjelzés kódok	34
Nyomja meg a bekapcsoló gombot	12	Hálózati problémák	35
Az operációs rendszer üzembe állítása.	13	Tápellátással kapcsolatos problémák	36
Csatlakozás az internetre (opcionális)	14	Memóriaproblémák	38
A Studio XPS asztali gép használata	18	Lefagyások és szoftver problémák	39
Előlnézeti funkciók	18	A Support Tools használata	41
Felülnézeti funkciók.	20	Dell támogatási központ	41
		Rendszerüzenetek	42

Tartalomjegyzék

Hardver hibaelhárítás	44	Tételek visszaküldése javításra vagy visszafizetésre a jótállás feltételei alapján	62
Dell Diagnostics (Dell-diagnosztika)	44	Telefonhívás előtt	63
Az operációs rendszer visszaállítása	49	A Dell elérhetőségei	65
Rendszer-visszaállítás	50	Még több információ és erőforrás	66
Dell DataSafe Local Backup helyi biztonsági mentés	51	Alapvető műszaki adatok	68
Dell Factory Image Restore (gyári lemezkép) visszaállítása	53	Függelék	73
Az operációs rendszer újratelepítése	55	Macrovision termék közlemény	73
Segítségkérés	58	Információ a NOM, vagy hivatalos mexikói szabványhoz (csak Mexikó számára).	74
Műszaki támogatás és ügyfélszolgálat	59	Tárgymutató.	75
DellConnect	59		
Online szolgáltatások	60		
Automatizált rendelési állapot szolgálat	61		
Termékinformáció	61		

A Studio XPS asztali gép üzembe állítása

Ez a fejezet a Studio XPS™ 8100 desktop üzembe helyezésére vonatkozó tudnivalókat tartalmazza.

 **VIGYÁZAT!** Mielőtt hozzáfogna az ebben a fejezetben ismertetett műveletekhez, olvassa el a számítógéphez mellékelt biztonsági információkat. A biztonsági gyakorlatokra vonatkozó bővebb információért látogasson el a Regulatory Compliance Homepage (megfelelés a szabályozásoknak) weboldalra a www.dell.com/regulatory_compliance webcímen.

A számítógép felemelése

A biztonság okából és a számítógép károsodásának elkerülése végett a gépet az elején és a hátulján kialakított emelőpontoknál tartsa.

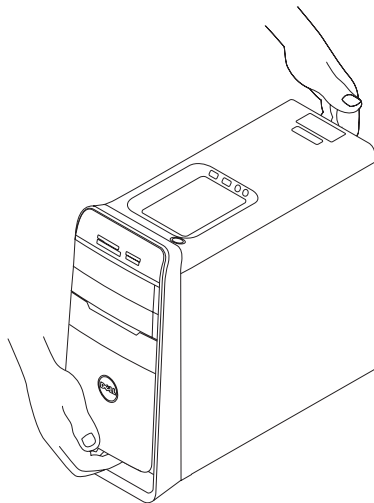

A számítógép üzembe helyezése előtt

A számítógép elhelyezésekor gondoskodjon arról, hogy könnyen hozzáférjen a tápforráshoz, megfelelő szellőztetést biztosítson a számítógép körül és a számítógépet sima felületre helyezze.

A levegőáramlás korlátozása a számítógép körül a készülék túlmelegedését okozhatja.

A túlmelegedés elkerülése érdekében hagyjon legalább 10,2 cm szabad helyet a számítógép háta mögött, és minimum 5,1 cm helyet a többi oldala mentén.

A számítógépet, amikor be van kapcsolva nem szabad zárt térbe helyezni, mint például szekrénybe vagy fiókba.

Csatlakoztassa a monitort







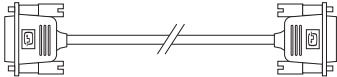

A számítógép beépített videocsatlakozókkal rendelkezik. Csatlakoztassa a képernyőt a beépített HDMI vagy DVI csatlakozóval.

DVI-VGA adaptert, HDMI-DVI adaptert, és további HDMI vagy DVI kábeleket a **www.dell.com** webhelyen vásárolhat.

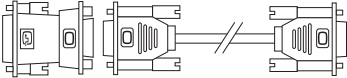
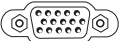
Használjon a számítógépén és képernyőjén lévő csatlakozóknak megfelelő kábelt.

A számítógépen és a képernyőn lévő csatlakozók azonosítására lásd az alábbi táblázatot.

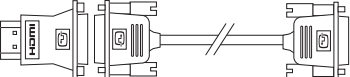
 **MEGJEGYZÉS:** Egyetlen képernyő csatlakoztatása esetén CSAK a számítógépen lévő EGYIK csatlakozóra csatlakoztassuk a képernyőt.

Csatlakozó típusa	Számítógép	Kábel	Képernyő
DVI-DVI (DVI kábel)			
DVI-VGA (DVI-VGA adapter + VGA kábel)			
HDMI-HDMI (HDMI kábel)			
HDMI-DVI (HDMI-DVI adapter + DVI kábel)			

A billentyűzet és az egér csatlakoztatása

Az USB billentyűzetet és az egeret csatlakoztassa a számítógép hátsó paneljént található USB csatlakozókra.

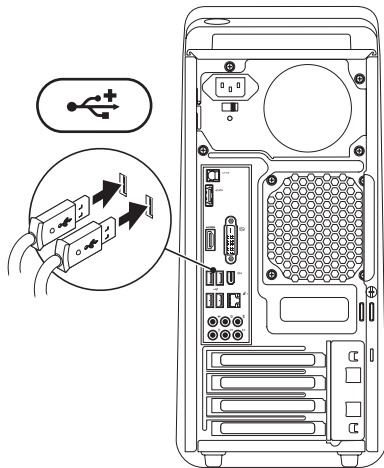

A hálózati kábel (opcionális) csatlakoztatása

A számítógép üzembehelyezéséhez nincs szükség hálózati csatlakozásra, de ha Ön rendelkezik hálózattal vagy internet-csatlakozással, amely kábeles kapcsolatot használ (például szélessávú eszköz vagy Ethernet csatlakozó), most csatlakoztathatja.

MEGJEGYZÉS: A hálózati csatlakozó (RJ45) csatlakoztatásához csak Ethernet kábelt használjon. Ne csatlakoztasson telefonkábel (RJ11 csatlakozó) a hálózati csatlakozóhoz.

Ha a számítógépet hálózathoz vagy szélessávú eszközhöz akarja csatlakoztatni, akkor csatlakoztassa egy hálózati kábel egyik végét egy hálózati jack dugóhoz vagy szélessávú eszközünkhöz. A hálózati kábel másik végét csatlakoztassa a számítógép hátán lévő hálózati csatlakozóhoz (RJ45).

Kattanás jelzi, ha a hálózati kábelt biztonságosan csatlakoztatta.

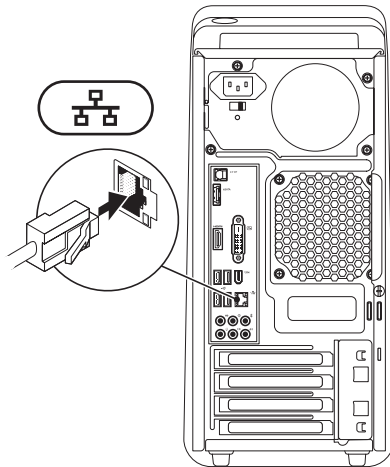

Csatlakoztassa a hálózati tápkábelt

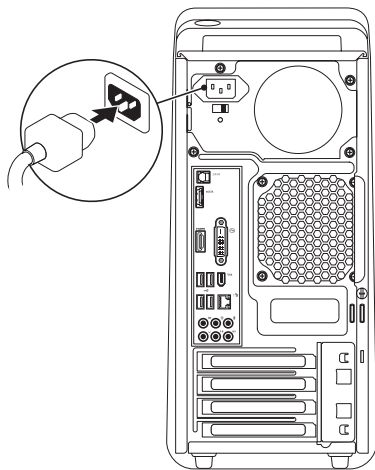

Nyomja meg a bekapcsoló gombot

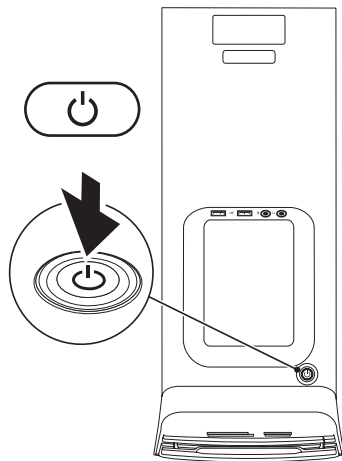

Az operációs rendszer üzembe állítása

Dell számítógépét a vásárláskor választott operációs rendszerrel előre konfigurálják.

A Microsoft Windows üzembeállítása

A Microsoft® Windows® üzembe állításához az első alkalommal kövesse a képernyőn megjelenő utasításokat. Ezek a lépések kötelezők, és végrehajtásuk időt vesz igénybe. A Windows üzembe állító képernyők végigvezetik Önt a különféle műveleteken, beleértve a licencmegállapodások elfogadását, tulajdonságok beállítását és az internetcsatlakozás beállítását.

 **FIGYELMEZTETÉS:** Ne szakítsa meg az operációs rendszer üzembe állítási műveletét. Ezzel a számítógép használhatatlanná válhat, és az operációs rendszert újra kell telepíteni.

 **MEGJEGYZÉS:** Javasoljuk, hogy töltsse le és telepítse a legfrissebb BIOS-t és illesztőprogramokat, amelyek rendelkezésre állnak a **support.dell.com** címen.

Az Ubuntu üzembe állítása

Az Ubuntu üzembe állításához az első alkalommal kövesse a képernyőn megjelenő utasításokat.

Csatlakozás az internetre (opcionális)

Az internethez való csatlakozáshoz szüksége van egy külső modemre vagy hálózati kapcsolatra, valamint egy internetszolgáltatóra (ISP).

Ha az eredeti rendelésében külső USB modem vagy WLAN adapter nem szerepelt, akkor azokat megrendelheti a **www.dell.com** című weboldalon.

Vezetékes csatlakozás kialakítása

- Amennyiben betárcsázós kapcsolatot használ, csatlakoztassa a telefonvonalat a külső USB modemre (opcionális) és a telefon fali aljzatába mielőtt megkezdí az internet kapcsolat beállítását.
- Amennyiben DSL vagy kábel/műholdas modemkapcsolatot használ, kérjen útmutatást a beállításhoz internetszolgáltatójától.

A vezetékes hálózati kapcsolat beállításához lásd az „Internet kapcsolat beállítása” című részt a 16. oldalon.

Vezeték nélküli kapcsolat beállítása

 **MEGJEGYZÉS:** A vezeték nélküli router beállításához olvassa el a routerhez kapott dokumentációt.

Mielőtt a vezeték nélküli internet kapcsolatot használhatná, a számítógépet csatlakoztatnia kell a vezeték nélküli routerére.

Csatlakozás létrehozása a vezeték nélküli routerrel:

Windows Vista®

1. Mentsen el, és zárjon be minden nyitott fájlt, majd lépjen ki minden futó alkalmazásból.
2. Kattintson a következőre: **Start**  → **Kapcsolódás**.
3. A beállítások elvégzéséhez kövesse a képernyőn megjelenő utasításokat.

Windows® 7

1. Mentsen el, és zárjon be minden nyitott fájlt, majd lépjen ki minden futó alkalmazásból.
2. Kattintson a következőkre: **Start**  → **Vezérlőpult** → **Hálózat és megosztási központ** → **Csatlakozás az internetre**.
3. A beállítások elvégzéséhez kövesse a képernyőn megjelenő utasításokat.

Internet kapcsolat beállítása

Az internetszolgáltatók és ajánlataik országonként változnak. A díjcsomagokra vonatkozó információkért forduljon az internetszolgáltatóhoz.

Amennyiben nem tud kapcsolódni az internethez, de a múltban sikeresen csatlakozott, akkor esetleg szolgáltatójánál van szolgáltatásleállítás. Lépjen kapcsolatba internetszolgáltatójával a szolgáltatás állapotának ellenőrzése céljából, vagy próbálja meg újra a csatlakozást később.

Legyenek kéznél az ISP-re vonatkozó információi. Amennyiben nincsen internetszolgáltatója, a **Kapcsolódás az internethez varázsló** segítségével kereshet egyet.

Az internet kapcsolat beállítása:

Windows Vista®

 **MEGJEGYZÉS:** Az alábbi utasításokat a Windows alapértelmezett nézetéhez készítették, ezért lehetséges, hogy nem alkalmazhatók, ha a Dell™ számítógépüket a klasszikus Windows nézetre állították be.

1. Mentsen el, és zárjon be minden nyitott fájlt, majd lépjen ki minden futó alkalmazásból.
2. Kattintson a **Start**  → **Vezérlőpult menüpontjára**.
3. Kattintson a következőkre: **Hálózat és internet** → **Hálózat és megosztási központ** → **Kapcsolat vagy hálózat beállítása** → **Kapcsolódás az internethez**.

A **Kapcsolódás az internethez** ablak megjelenik.

 **NOTE:** Ha nem tudja, hogy melyik kapcsolódási típust kell kiválasztani, akkor kattintson a **Segítség a választáshoz** lehetőségre, vagy forduljon internetszolgáltatójához.

4. Kövesse a képernyőn megjelenő utasításokat, és a beállítás befejezéséhez használja az internetszolgáltatójától kapott beállítási információkat.

Windows® 7

1. Mentsen el, és zárjon be minden nyitott fájlt, majd lépjen ki minden futó alkalmazásból.
2. Kattintson a **Start**  → **Vezérlőpult** menüpontjára.
3. Kattintson a következőkre: **Hálózat és internet** → **Hálózat és megosztási központ** → **Új kapcsolat vagy hálózat beállítása** → **Kapcsolódás az internethez**. A **Kapcsolódás az internethez** ablak megjelenik.

 **MEGJEGYZÉS:** Ha nem tudja, hogy melyik kapcsolódási típust kell kiválasztani, akkor kattintson a **Segítség a választáshoz** lehetőségre, vagy forduljon internetszolgáltatójához.



4. Kövesse a képernyőn megjelenő utasításokat, és a beállítás befejezéséhez használja az internetszolgáltatójától kapott beállítási információkat.

A Studio XPS asztali gép használata

Ez a fejezet a Studio XPS™ desktop funkcióira vonatkozó tudnivalókat tartalmazza.

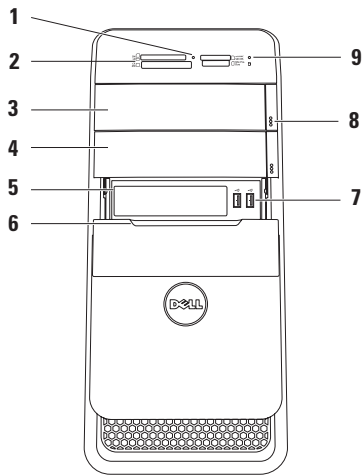

Előlnézeti funkciók



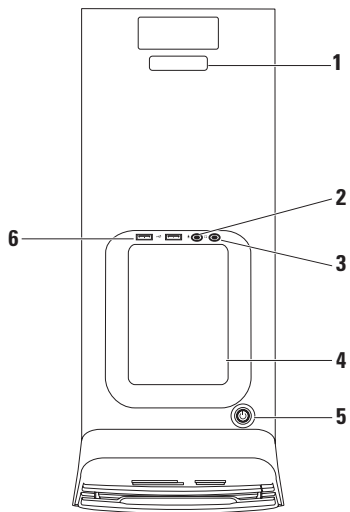

- 1 **Média-kártya olvasó fény** — Jelzi a médiakártya behelyezését.
 - 2 **Médiakártya-olvasó** — Gyors és kényelmes megoldást biztosít a médiakártyán tárolt digitális fényképek, zene és videók megtekintésére, illetve megosztására.
 - 3 **Optikai meghajtó** — Szabvány méretű (12 cm) CD, DVD vagy Blu-ray (opcionális) lemezeket játszik le és ír.
 - 4 **Opcionális optikai meghajtó rekesz** — Egy további optikai meghajtónak adhat helyet.
 - 5 **FlexBay rekesz** — Médiakártya-olvasót vagy egy további merevlemez meghajtót tartalmazhat.
 - 6 **FlexBay fedő** — A FlexBay nyílást fedi.
 - 7  **USB 2.0 csatlakozók (2)** — Esetenként használt USB eszközök csatlakoztatására szolgál, mint a memóriakulcsok, digitális fényképezőgépek vagy MP3 lejátszók.
 - 8 **Optikai meghajtó kiadó gombok (2)** — A lemez kiadásához nyomja meg a gomb alján megjelölt részt.
 - 9  **Merevlemez aktivitás lámpa** — Világít, ha a számítógép adatokat olvas vagy ír. A villogó fehér fény a merevlemez aktivitását jelzi.
-  **FIGYELMEZTETÉS: Az adatvesztés elkerülése érdekében a számítógépet soha ne kapcsolja ki, amikor a merevlemez aktivitását jelző lámpa villog.**

Felületi funkciók



- 1 **Szervizcímke és expressz szervizkód** — Számítógépe azonosítására használják, amikor a Dell Support honlapot igénybe veszi, vagy a műszaki támogatást hívja.
- 2  **Mikrofon vagy vonal bemeneti (line-in) csatlakozó** — Csatlakoztatható mikrofon hang vagy audio kábel audio bemenethez.
- 3  **Fejhallgató csatlakozó** — A fejhallgató csatlakoztatására szolgál.
MEGJEGYZÉS: Ha erősítővel ellátott hangszórót vagy hangrendszert szeretne csatlakoztatni, használja az audio kimeneti vagy az S/PDIF csatlakozót, amelyet a számítógép hátán talál.
- 4 **Tartozéktálca** — Erre a tálcára helyezhetők eszközök vagy rögzíthetők kábelek.

- 5  **Bekapcsoló gomb és lámpa** — Megnyomásakor ki vagy be kapcsolja a tápfeszültséget. A gomb közepén lévő lámpa jelzi a tápfeszültség állapotát:
 - Nem ég — A számítógép vagy ki van kapcsolva, vagy nem kap tápfeszültséget.
 - Folyamatos fehér — A számítógép be van kapcsolva.
 - Folyamatos sárga — A számítógép alvó állapotban van vagy probléma lehet a rendszer alaplappal vagy a tápellátással.
 - Villogó sárga — Probléma lehet a rendszer alaplappal vagy a tápellátással.**MEGJEGYZÉS:** A tápellátással kapcsolatos bővebb információért lásd: „Tápellátással kapcsolatos problémák”, 36. oldal.

- 6  **USB 2.0 csatlakozók (2)** —
Esetenként használt USB eszközök csatlakoztatására szolgál, mint a memóriakulcsok, digitális fényképezőgépek, és MP3 lejátszók.

Hátulnézet

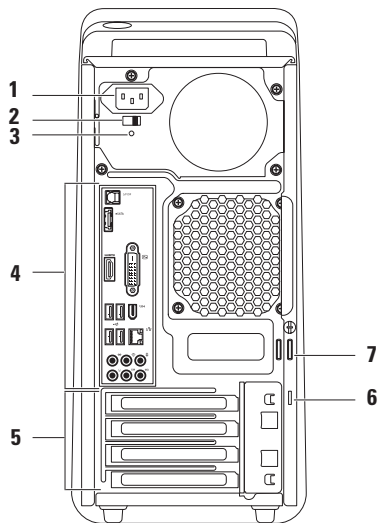

A Studio XPS asztali gép használata





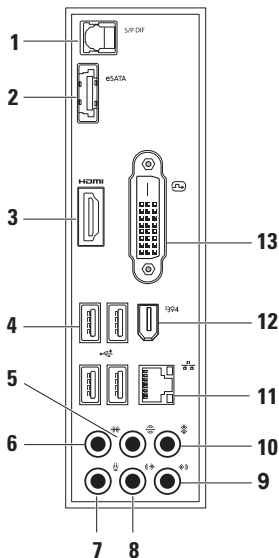



- 1 Hálózati tápcsatlakozó** — A hálózati tápkábelt csatlakoztatja. Ennek a csatlakozónak a kivitele eltérő lehet.
- 2 Feszültségválasztó kapcsoló** — Lehetővé teszi, hogy a saját körzetünkben használatos feszültségértéket válasszuk.
- 3 Tápellátást jelző fény** — Jelzi, hogy rendelkezésre áll-e tápellátás.
MEGJEGYZÉS: A tápellátást jelző lámpa nem található meg minden számítógépen.
- 4 Csatlakozók a hátsó panelen** — USB, audio, video vagy más eszközök csatlakoztatására szolgálnak.
- 5 Bővítőkártya helyek** — Csatlakozók telepített PCI és PCI Express bővítőkártyák számára.
- 6 Biztonsági kábel nyílás** — A kereskedelmi forgalomban kapható lopásgátló kábel csatlakoztatására szolgál.
MEGJEGYZÉS: A biztonsági kábel megvásárlása előtt ellenőrizze, hogy passzol-e a számítógépen lévő biztonsági kábel nyílásba.
- 7 Lakatgyűrűk** — Közönséges lakathoz valók, hogy ne lehessen hozzáférni a számítógép belsejéhez.

Csatlakozók a hátlapon



- S/PDIF S/PDIF csatlakozó** — Erősítők vagy TV készülékek csatlakoztatására szolgál digitális hang optikai digitális kábelben való továbbításához. Ez a formátum analóg átalakítási művelet nélkül továbbítja az audio jeleket.
- eSATA eSATA csatlakozó** — Külső SATA tárolóeszközök csatlakoztatására szolgál.
- HDMI HDMI csatlakozó** — TV csatlakoztatására szolgál, hang- és videó jeleket egyaránt továbbít.

MEGJEGYZÉS: A beépített hangszórókkal nem rendelkező monitorok csak a videojelet veszik.
- USB 2.0 csatlakozó (4)** — USB eszközök csatlakoztatására szolgál, mint pl. az egér, billentyűzet, nyomtató, külső meghajtó vagy MP3 lejátszó.

- 5  **Hátsó L/R surround csatlakozó** — Hátsó L/R (bal/jobb) surround hangszórók csatlakoztatására szolgál.
- 6  **Oldalsó L/R surround csatlakozó** — Oldalsó L/R (bal/jobb) surround hangszórók csatlakoztatására szolgál.
- 7  **Mikrofon csatlakozó** — Csatlakoztatható mikrofon hang vagy audio bemenethez hang vagy telefon program használatához.
- 8  **Elülső L/R vonal kimeneti csatlakozó** — Az elülső L/R (bal/jobb) hangszórókhoz csatlakozik.
- 9  **Vonal bemenet (Line-in) csatlakozó** — Felvevő vagy lejátszó eszközök csatlakoztatására szolgál, mint a mikrofon, kazettás magnó, CD lejátszó vagy VCR.
- 10  **Középső/mélyugárzó csatlakozó** — A középső hangszóró vagy mélyugárzó csatlakoztatására szolgál.
- 11  **Hálózati csatlakozó és jelzőfény** — A számítógépet csatlakoztatja hálózatra vagy szélessávú eszközre. A hálózati működésjelző fény villog, ha a számítógép adatokat küld vagy fogad. A nagy volumenű hálózati forgalom hatására úgy tűnhet, hogy ez a lámpa folyamatosan világít.
- 12  **IEEE 1394 csatlakozó** — Olyan nagysebességű soros multimédia eszközök csatlakoztatására szolgál, mint a digitális kamerák.
- 13  **DVI csatlakozó** — Monitor vagy kivetítő csatlakoztatására szolgál.

Szoftver funkciók

 **MEGJEGYZÉS:** Az ebben a fejezetben ismertetett funkciókra vonatkozó bővebb információkért lásd a *Dell Technology útmutatót* a merevlemezen vagy a Dell Support weboldalán a **support.dell.com/manuals** címen.

Hatékonyság és kommunikáció

A számítógép használható bemutatók, brosrák, üdvözlőkártyák, szórólapok és munkafüzetek készítésére. Szerkesztheti és megtekintheti a digitális fényképeket és képeket. A számítógépre telepített szoftvereket a megrendelésén ellenőrizheti.

Miután csatlakozott az internetre, weboldalakat érhet el, e-mail fiókot állíthat be, fájlokat tölthet fel és le.

Szórakozás és multimédia

A számítógép használható videók megtekintésére, játékokra, saját CD-k létrehozására, zene- és rádióhallgatására. Az optikai lemez meghajtója több lemezformátumot is támogathat, beleértve a CD-eket, DVD-eket, és Blu-ray lemezeket (ha a vásárláskor ezt az opciót választotta).

Képeket és videókat tölthet le vagy másolhat át olyan hordozható eszközökről, mint a digitális fényképezőgépek vagy mobiltelefonok. Az opcionális szoftver alkalmazások lehetővé teszik a videó és a zene fájlok rendezését és létrehozását, amelyek elmenthetők lemezre, vagy hordozható eszközökre, mint pl. az MP3 lejátszó, illetve közvetlenül lejátszhatók és megtekinthetők a csatlakoztatott TV készüléken, kivetítőn vagy egyéb házimozzi rendszereken.

Az asztal testreszabása

Az asztalt saját igényeinkhez alakíthatjuk úgy, hogy módosítjuk a megjelenését, felbontását, a háttérképet, képernyővédőt, vagy az asztal más funkcióit.

A képernyőtulajdonságok ablakának megjelenítése:

Windows Vista[®]

1. Kattintson az egér jobb gombjával az asztal egy szabad részén.
2. Kattintson a **Testreszabás** lehetőségre, ezzel megnyitja a **Megjelenés és hangok teste szabása** ablakot, és ott bővebb információt kap a testreszabási lehetőségekről.

Windows[®] 7

1. Kattintson az egér jobb gombjával az asztal egy szabad részén.
2. Kattintson a **Testreszabás** lehetőségre, ezzel megnyitja a **A számítógép megjelenésének és hangjainak módosítása** ablakot, és ott bővebb információt kap a testreszabási lehetőségekről.

A számítógép energiabeállításainak testreszabása

A számítógép tápellátási beállításait az operációs rendszer tápellátási opcióinak konfigurálásával módosíthatja. A Dell számítógépen telepített Microsoft[®] Windows[®] operációs rendszer az alábbi lehetőségeket nyújtja:

Windows Vista®

- **Dell ajánlott** — A legnagyobb teljesítményt nyújtja mikor szükség van rá és energiát takarít meg inaktív állapotban.
- **Energiatakarékos** — Ez a tápellátási lehetőség energiát takarít meg a rendszer teljesítményének csökkentésével, hogy maximalizálja a számítógép élettartamát és csökkentse a számítógép által életciklusa során elfogyasztott energiát.
- **Nagy teljesítmény** — A legmagasabb teljesítményt nyújtja a hordozható számítógépén a processzor sebességének saját tevékenységünkhöz igazításával és a rendszer-teljesítményének maximalizálásával.

Windows® 7

- **Energiatakarékos** — Ez a tápellátási lehetőség energiát takarít meg a rendszer teljesítményének csökkentésével, hogy maximalizálja a számítógép élettartamát és csökkentse a számítógép által életciklusa során elfogyasztott energiát.
- **Kiegyensúlyozott (javasolt)** — Automatikusan kiegyensúlyozza a számítógép teljesítményét a megfelelő hardver energiafogyasztásának beállításával.

Információk átvitele egy új számítógépre

Windows Vista®

 **MEGJEGYZÉS:** Az alábbi lépéseket a Windows alapértelmezett nézetéhez készítették, ezért lehetséges, hogy nem alkalmazhatók, ha a Dell™ számítógépünket a klasszikus Windows nézetre állítottuk be.

1. Kattintson a következőkre: **Start**  → **Vezérlőpult** → **Rendszer és karbantartás** → **Üdvözlő központ** → **Fájlok és beállítások átvitele**.
Ha a **Felhasználói fiók felügyelete** ablak jelenik meg, kattintson a **Folytatás** gombra.
2. Kövesse a **Windows áttelepítő** varázsló utasításait.

Windows® 7

1. Kattintson a **Start**  → **Vezérlőpult menüpontra**.
2. A kereső mezőbe írja be: **Átvitel**, majd kattintson a **Fájlok átvitele másik számítógépről** pontra.
3. Kövesse a **Windows áttelepítő** varázsló utasításait.

Az adatok biztonsági mentése

javasolt, hogy a fájljairól és mappáiról rendszeresen készítsen biztonsági mentést a számítógépére. A fájlok biztonsági mentése:

Windows Vista[®]

1. Kattintson a következőkre: **Start**  → **Vezérlőpult** → **Rendszer és karbantartás** → **Biztonsági mentési és visszaállítási központ** → **Fájlok biztonsági mentése**.

Ha a **Felhasználói fiók felügyelete** ablak jelenik meg, kattintson a **Folytatás** gombra.

 **MEGJEGYZÉS:** A Windows Vista bizonyos kiadásai lehetőségeket biztosítanak a számítógép biztonsági mentésére.

2. Kövesse a **Fájlok biztonsági mentése** varázsló utasításait.

Windows[®] 7

1. Kattintson a **Start**  → **Vezérlőpult** → **Rendszer és biztonság** → **Biztonsági mentés és visszaállítás** menüpontjára.
2. Kattintson a **Biztonsági mentés beállítása...** lehetőségre.
3. Kövesse a **Biztonsági mentés konfigurálása** varázsló utasításait.

Dell DataSafe Online biztonsági mentés

 **MEGJEGYZÉS:** A Dell DataSafe Online nem feltétlenül elérhető minden régióban.

 **MEGJEGYZÉS:** Szélessávú kapcsolat javasolt a gyors feltöltési ill. letöltési sebességekhez.

A Dell DataSafe Online olyan automatizált biztonsági mentési és visszaállítási szolgáltatás, amely segít megvédeni adatainkat és más fontos fájlokat a katasztrófális eseményektől, mint pl. lopás, tűz, vagy más természeti katasztrófák. A szolgáltatáshoz a számítógépünkön jelszóval-védett fiók használatával lehet.

További információkért lásd:
delldatasafe.com.

A mentések ütemezése:

1. Kattintson kétszer a Dell DataSafe Online ikonra  a tálcán.
2. Kövesse a kijelzőn megjelenő utasításokat.

Dell Dock

A Dell Dock egy ikoncsoport, amely gyors hozzáférést biztosít a gyakran használt alkalmazásokhoz, fájlokhoz és mappákhoz. A Dock az alábbiak szerint tehető egyedivé:

- Ikonok hozzáadása, illetve eltávolítása:
- Összetartozó ikonok kategóriákba csoportosítása
- A Dock színének és helyének megváltoztatása
- Az ikonok viselkedésének megváltoztatása



Kategória hozzáadása

1. A jobb egérgombbal kattintson a Dockra, kattintson a **Hozzáad** → **Kategória** lehetőségre.
A **Kategória Hozzáadása/Szerkesztése** ablak jelenik meg.
2. A **Cím** mezőbe írja be a kategória nevét.
3. Válasszon ki egy ikont a kategóriához a **Kép kiválasztása:** mezőben.
4. Kattintson a **Mentés** gombra.

Ikon hozzáadása

Az egérrel húzza át az ikont a Dockra vagy kategóriára.

Kategória vagy ikon eltávolítása.

1. A jobb egérgombbal kattintson a kategóriára vagy az ikonra a Dock-ban, majd kattintson a **Parancsikon törlése** vagy a **Kategória törlése** menüpontra.
2. Kövesse a kijelzőn megjelenő utasításokat.

A Dock testreszabása

1. Az egér jobb oldali gombjával kattintson a Dockra, majd kattintson a **Speciális beállítások...** menüpontra.
2. A Dock testreszabásához válassza ki a kívánt opciót.

Problémák megoldása

Ez a rész hibaelhárítási információkat tartalmaz a számítógépre vonatkozóan. Ha az alábbi utasításokat követve nem tudja megoldani a problémát lásd: „A támogató eszköz használata” c. fejezetet a 41. oldalon, vagy „Kapcsolatfelvétel a Dell-lel” c. pontot a 65. oldalon.

Hangjelzés kódok

Ha hibák vagy problémák léptek fel, indításkor a számítógép hangjelzéseket adhat. A hangjelzés-sorozat, másnéven a hangjelzés kód egy problémát azonosít. Írja le a hangjelzés kódot, és ha a probléma továbbra is fennáll, forduljon a Dellhez (lásd: „Kapcsolatfelvétel a Dell-lel”, 65. oldal).

Hangjelzés kódok	Lehetséges probléma
Egy	Valószínű alaplaphiba - BIOS ROM kontrollszumma hiba
Kettő	Nem érzékelhető RAM MEGJEGYZÉS: A memória modul behelyezésekor vagy cseréjekor ügyeljünk, hogy a memória modul helyesen illeszkedjen.
Három	Valószínű alaplaphiba - Csipkészlet hiba
Négy	RAM olvasási/írási hiba
Öt	Valós idejű óra hibája
Hat	Videokártya vagy -csip hibája
Hét	Processzor hiba

Hálózati problémák

Vezeték nélküli kapcsolatok

Ha a hálózati kapcsolat elveszett —

A vezeték nélküli router offline állapotban van vagy a vezeték nélküli funkció nincs engedélyezve a számítógépén.

- Ellenőrizze, hogy a vezeték nélküli router be van-e kapcsolva, és csatlakozik-e adatforráshoz (kábeles modem vagy hálózati csomópont).
- Állítsa vissza a kapcsolatot a vezeték nélküli routerrel (lásd a “Vezeték nélküli kapcsolat beállítása” című részt a 15. oldalon).

Vezetékes kapcsolatok

Ha a vezeték nélküli hálózati kapcsolat megszakadt —

- Ellenőrizze, hogy a kábel megfelelően csatlakozik-e és nem sérült.
- Ellenőrizze a kapcsolat integritás lámpa állapotát.

A hálózati csatlakozón lévő beépített kapcsolat integritás jelzőlámpája segít ellenőrizni, hogy a kapcsolat működik-e és az alábbi állapotokról ad információkat:

- Kikapcsolt — A számítógép nem érzékel fizikai kapcsolatot a számítógép-hálózathoz.
- Zöld — Jó a kapcsolat egy 10/100 Mbps sebességű számítógép-hálózat és a számítógép között.
- Sárga — Jó a kapcsolat egy 1000 Mbps sebességű számítógép-hálózat és a számítógép között.

 **MEGJEGYZÉS:** A hálózati csatlakozón lévő kapcsolat integritás jelzőlámpa csak a vezetékes csatlakozásra érvényes. A kapcsolat integritás jelzőlámpa nem szolgál információkkal a vezeték nélküli kapcsolatra vonatkozóan.

Tápellátással kapcsolatos problémák

Ha az üzemjelző fény nem világít —

A számítógép ki van kapcsolva vagy nem kap tápellátást.

- A tápkábelt dugja vissza a számítógép tápfeszültség csatlakozójába és csatlakoztassa a tápellátás dugaszoló aljzatára is.
- Ha a számítógép egy hosszabbító elosztóra van csatlakoztatva, akkor gondoskodjunk róla, hogy az elosztó be legyen dugva a hálózati dugaszoló aljzatba és az elosztó be legyen kapcsolva.

- Kerüljük meg az energia-védelmet (túlfeszültségvédőket stb.), elosztókat és hosszabbító kábeleket, hogy meggyőződhessünk róla, hogy a számítógép megfelelően bekapcsol.
- Ellenőrizze, hogy a hálózati csatlakozó megfelelően működik-e egy másik készülékkel, például egy lámpával.
- Ellenőrizze, hogy a számítógép hátán található tápellátást jelző fény világít-e. Ha a jelzőfény nem világít, akkor probléma lehet a tápellátással vagy a tápkábellel.

Ha a probléma továbbra is fennáll, forduljon a Dellhez (lásd: „Kapcsolatfelvétel a Dell-lel”, 65. oldal).

Ha az üzemjelző fény folyamatos fehér színnel világít és a számítógép nem reagál — A kijelző esetleg nem csatlakozik vagy nincs bekapcsolva. Ellenőrizze, hogy a kijelző megfelelően csatlakozik-e, kapcsolja ki, majd újra be.

Ha a tápfeszültség jelzőlámpa egyenletes sárga fénnel világít —

- A számítógép alvó vagy készenléti állapotban van. Nyomjunk meg egy billentyűt a billentyűzeten, mozgassuk a csatlakoztatott egeret, vagy nyomjuk meg a tápfeszültség gombot a normális működés folytatásához.
- Probléma lehet az alaplappal vagy az áramellátással. Segítségért forduljon a Dellhez, lásd: „Kapcsolatfelvétel a Dell-lel”, 65. oldal.

Tápellátás lámpája sárgán villog —

Probléma lehet az alaplappal.

Segítségért forduljon a Dellhez, lásd: „Kapcsolatfelvétel a Dell-lel”, 65. oldal.

Ha olyan interferenciát tapasztal, amely zavarja a vételt a számítógépen —

Olyan jel okoz interferenciát, amely megszakítja vagy blokkolja más jelek vételét.

Az interferencia esetleges okai lehetnek:

- A tápkábel, a billentyűzet és az egér hosszabbítókábelei
- Túl sok készülék csatlakozik egy elosztóra
- Több elosztó csatlakozik egy hálózati csatlakozóra

Memóriaproblémák

Ha nem elegendő memóriára utaló üzenetet kap —

- Mentsen el és zárjon be minden nyitott fájlt és lépjen ki minden futó, de nem használt programból, hátha ez megoldja a problémát.
- A minimális memóriaigényeket lásd a szoftver dokumentációban. Amennyiben szükséges, telepítsen még memóriát (Lásd a *Szervizelési kézikönyvet* a Dell Support honlapon a **support.dell.com** címen).
- Helyezze be újra a memóriákat (Lásd a *Szervizelési kézikönyvet* a Dell Support honlapon a **support.dell.com** címen) hogy biztos legyen benne, hogy a számítógép kommunikál a memóriákkal.

Ha más memóriaproblémát tapasztal —

- Győződjön meg róla, hogy betartja a memória beszerelésére vonatkozó útmutatásokat (lásd a *Szervizelési kézikönyvet* a Dell Support honlapon a **support.dell.com** címen).
- Ellenőrizze, hogy a memóriamodul kompatibilis-e a számítógéppel. Az Ön számítógépe a DDR3 memóriát támogatja. A támogatott memóriatípusokra vonatkozó információkért lásd az „Alapvető műszaki adatok” című részé az 68. oldalon.
- Futtassa a Dell Diagnostics programot (lásd a „Dell Diagnostics” című rész a 44. oldalon).
- Helyezze be újra a memóriákat (Lásd a *Szervizelési kézikönyvet* a Dell Support honlapon a **support.dell.com** címen) hogy biztos legyen benne, hogy a számítógép kommunikál a memóriákkal.

Lefagyások és szoftver problémák

Ha a számítógép nem indul el —

Ellenőrizze, hogy a tápkábel megfelelően csatlakozik-e a számítógépre, illetve az elektromos aljzatra.

Egy program nem reagál — Zárja be a programot:

1. Nyomja meg a <Ctrl><Shift><Esc> billentyűkombinációt.
2. Kattintson az **Alkalmazások** lehetőségre.
3. Kattintson a programra, amely nem válaszol.
4. Kattintson a **Feladat befejezése** gombra.

Ha egy program rendszeresen lefagy —

Ellenőrizze a szoftver dokumentációját. Szükség esetén távolítsa el, majd telepítse újra a programot.



MEGJEGYZÉS: A szoftverek rendszerint rendelkeznek a telepítési utasításokat tartalmazó dokumentációval, vagy a CD-vel.

Ha a számítógép nem reagál, vagy teljesen kék színű képernyő jelenik meg —



FIGYELMEZTETÉS: Ha az operációs rendszert nem tudja szabályosan leállítani, adatokat veszthet.

Ha a számítógép a billentyűzetre vagy az egér mozgására nem reagál, a tápellátás gombot 8 - 10 másodpercig nyomva tartva kapcsolja ki a számítógépet. Ezután indítsa újra.

Ha a programot a Microsoft Windows operációs rendszer egyik korábbi változatához tervezték — Futtassa a Programkompatibilitási varázslót.

A Programkompatibilitás varázsló úgy konfigurálja a programot, hogy az a Microsoft® Windows® operációs rendszer egyik korábbi változatához hasonló környezetben is futhasson.

Windows Vista®

1. Kattintson a **Start**  → **Vezérlőpult** → **Programok** → **Használjon egy régebbi programot a Windows jelen változatával** funkcióra.
2. Az üdvözlő képernyőn kattintson a **Tovább** gombra.
3. Kövesse a kijelzőn megjelenő utasításokat.

Windows® 7

1. Kattintson a **Start** gombra .
2. A kereső mezőbe írja be a Régebbi program használata a Windows ezen változatával **szöveget** és nyomja meg az <Enter> gombot.
3. Kövesse a **Program kompatibilitás** varázsló utasításait.

Ha más szoftverproblémát tapasztal —

- Azonnal készítsen biztonsági mentést a fájljairól.
- Vírusirtó programmal vizsgálja át a merevlemezt vagy a CD-ket.

- Mentsen el és zárjon be minden nyitott fájlt vagy programot, majd a **Start**  menün keresztül állítsa le a számítógépet.
- Hibaelhárítási információkért tanulmányozza át a szoftver dokumentációját, vagy lépjen kapcsolatba a gyártóval:
 - Győződjön meg róla, hogy a program kompatibilis a számítógépére telepített operációs rendszerrel.
 - Győződjön meg arról, hogy a számítógép megfelel a szoftver futtatásához szükséges minimális hardverkövetelményeknek. További információkért olvassa el a szoftver dokumentációját.
 - Győződjön meg róla, hogy a program telepítése és konfigurációja megfelelő.
 - Ellenőrizze, hogy az eszköz illesztőprogramok nem ütköznek a programmal.
 - Szükség esetén távolítsa el, majd telepítse újra a programot.

A Support Tools használata

Dell támogatási központ

A Dell Support Center (Dell támogatási központ) segít megtalálni a szerviz-, támogatás- és rendszerspecifikus információkat.

Az alkalmazás elindításához kattintson

a tálcán lévő  ikonra.

A **Dell Support Center** weboldala megjeleníti a számítógép modellszámát, szervizcímkejét, expressz szervizkódját és szerviz kapcsolattartási információit.

A honlap hivatkozásokat tartalmaz az alábbiak eléréséhez:



Önsegítő eszközök

(Hibaelhárítás, Biztonság, Rendszerteljesítmény, Hálózat/Internet, Biztonsági mentés/Visszaállítás és Windows operációs rendszer)



Figyelmeztetések

(a számítógéppel kapcsolatos műszaki támogatási figyelmeztetések)



Segítség a Dell-től (Műszaki támogatás a DellConnect™-tel, Ügyfélszolgálat, Oktatás és oktatóanyagok, „Hogyan kell” súgó a Dell-lel telefonon keresztül (Dell on Call™) és Online vizsgálat a PC CheckUp-pal)



A rendszerről

(Rendszerdokumentáció, Jótállási információk, Rendszerinformációk, Frissítések és tartozékok)

A **Dell Support Center**-re és a rendelkezésre állót támogató eszközökre vonatkozó bővebb információért a **support.dell.com** weboldalon kattintson a **Services** (Szolgáltatások) **fülre**.

Rendszerüzenetek

Ha a számítógép problémát vagy hibát érzékel, rendszerüzenetet jeleníthet meg, amely segít a probléma okának azonosításában, illetve a problémát megoldó lépés megállapításában.

 **MEGJEGYZÉS:** Ha olyan üzenetet kapott, amely nem szerepel az alábbi példák között, akkor vagy az operációs rendszer vagy az üzenet feltűnésekor futó program dokumentációjában keresse a hibaüzenetet.

Figyelem! Az előző indítási kísérletnél ez a rendszer a(z) [nnnn] ellenőrzési pontnál meghibásodott. Ha a probléma megoldásához segítségre van szüksége, kérjük, jegyezze fel ezt az ellenőrző pontot, és forduljon a Dell Műszaki

Támogatásához — A számítógépnek nem sikerült befejeznie a rendszerbetöltő rutint három egymást követő alkalommal ugyanazon hiba miatt (lásd: „Kapcsolatfelfétel a Dell-lel”, 65. oldal).

CMOS ellenőrző összeg hiba — Valószínű alaplapp hiba vagy az RTC akkumulátor gyenge. Cserélje ki az elemet. Lásd a *Szervizelési kézikönyvet* a Dell Support weboldalán a **support.dell.com** címen, vagy segítségért lásd a „Kapcsolatfelfétel a Dell-lel” című részt az 65. oldalon.

CPU ventilátor hiba — A CPU ventilátor meghibásodott. Cserélje ki a CPU ventilátort. Lásd a *Szervizelési kézikönyvet* a **support.dell.com/manuals** weboldalon.

Merevlemez-meghajtó olvasási hiba — Lehetséges merevlemez-meghajtó hiba a HDD POST teszt közben. Segítségért lásd a „Kapcsolatfelfétel a Dell-lel” című részt a 65. oldalon.

Merevlemez-meghajtó olvasási hiba —

Lehetséges merevlemez-meghajtó hiba a HDD indítási teszt közben. Segítségért lásd a „Kapcsolatfelvétel a Dell-lel” című részt a 65. oldalon.

Billentyűzet hiba —

Cserélje le a billentyűzetet vagy ellenőrizze a kábelt meglazult csatlakozások tekintetében.

Nem áll rendelkezésre rendszerbetöltő eszköz —

A merevlemezen nincs indítható partíció, a merevlemez-meghajtó kábele meglazult vagy nincs indítható eszköz.

- Ha a merevlemez-meghajtó a rendszerindító eszköz, gondoskodjon arról, hogy a kábelek csatlakoztatva legyenek, és arról, hogy a meghajtó megfelelően telepítve, illetve partícionálva legyen, mint rendszerindító eszköz.
- Lépjen be a rendszerbeállítás programba és győződjön meg róla, hogy az indítási sorrend információ helyes. Lásd a *Szervizelési kézikönyvet* a support.dell.com/manuals weboldalon.

Nincs órajel megszakítás —

Az alaplapon lévő egyik csip vagy az alaplap hibásodott meg. Lásd a *Szervizelési kézikönyvet* a Dell Support weboldalán a support.dell.com címen, vagy segítségért lásd a „Kapcsolatfelvétel a Dell-lel” című részt az 65. oldalon.

USB túláram hiba —

Csatlakoztassa le az USB eszközt. Az USB eszköznek nagyobb teljesítményre van szüksége a megfelelő működéshez. Az USB eszközre csatlakoztasson külső tápellátást, vagy ha az USB eszköz két kábellel rendelkezik, csatlakoztassa mindkettőt.

Megjegyzés - A merevlemez ÖNELLENŐRZŐ RENDSZERE jelentette, hogy egy paraméter a normális határokon kívül van. A Dell ajánlja, hogy adatait rendszeresen mentse el. Egy tartományon kívül eső paraméter nem feltétlenül jelez potenciális merevlemez problémát S.M.A.R.T hiba, lehetséges merevlemez-meghajtó hiba. Segítségért lásd a „Kapcsolatfelvétel a Dell-lel” című részt a 65. oldalon.

Hardver hibaelhárítás

Ha az operációs rendszer beállításakor egy eszközt nem észlel a rendszer, vagy konfigurálását nem találja megfelelőnek, a **hardverhiba-elhárító** segítségével feloldhatja az összeférhetetlenséget.



A hardver-hibaelhárító indítása:

1. Kattintson a **Start**  → **Súgó és támogatás** elemre.
2. Gépelje be a keresőmezőbe, hogy `hardware troubleshooter` majd nyomja meg az <Enter> billentyűt a keresés elindításához.
3. A keresés eredményei közül válassza ki a problémát legmegfelelőbbben leíró opciót a további hibaelhárító lépések követéséhez.

Dell Diagnostics (Dell-diagnosztika)

Ha problémája támad a számítógéppel, végezze el a Lefagyások és szoftver problémák című részben (39. oldal) ismertetett ellenőrzéseket, futtassa a Dell-diagnosztikát, és csak ezután forduljon a Dellhez műszaki segítségnyújtásért.

Mielőtt nekiállna, ajánlott kinyomtatnia a lépéseket.

-  **MEGJEGYZÉS:** A Dell Diagnostics kizárólag Dell számítógépeken működik.
-  **MEGJEGYZÉS:** Az illesztő- és segédprogramokat tartalmazó *Drivers and Utilities* lemez opcionális, ezért elképzelhető, hogy nem része számítógépe alaptartozékainak.

Lásd a Rendszerbeállítás szakaszt a *Szervizelési kézikönyvben* hogy ellenőrizze a számítógép konfigurációs információit és hogy meggyőződjön róla, hogy a tesztelni kívánt eszköz megjelenik és aktív

A Dell Diagnostics programot indítsa el a merevlemezről, vagy a *Drivers and Utilities* lemezről.

A Dell Diagnostics indítása a merevlemezről

A Dell Diagnostics a merevlemez egy rejtett diagnosztikai segédprogram partíciójában található.

 **MEGJEGYZÉS:** Ha a számítógép képernyője üres marad, lásd a „Kapcsolatfelvétel a Dell-lel” című részt a 65. oldalon.

1. Győződjön meg róla, hogy a számítógép megfelelően működő elektromos aljzathoz csatlakozik.
2. Kapcsolja be (vagy indítsa újra) a számítógépet.

3. Amikor a DELL™ embléma megjelenik, azonnal nyomja meg az <F12> billentyűt. Válassza ki a **Diagnostics** elemet az indító menün, majd nyomja meg az <Enter> gombot.

Ezzel a Pre-Boot System Assessment (PSA) program nyílhat meg a számítógépén.

 **MEGJEGYZÉS:** Ha túl sokáig vár és megjelenik az operációs rendszer logója, várjon tovább, amíg meg nem jelenik a Microsoft® Windows® asztal, ezután kapcsolja ki a számítógépet és próbálkozzon újra.

 **MEGJEGYZÉS:** Ha arra figyelmeztető üzenetet lát, hogy nem található a diagnosztikai segédprogramok partíciója, kövesse a képernyőn megjelenő utasításokat a Dell Diagnostics programnak a *Drivers and Utilities* (illesztő- és segédprogramokat tartalmazó) lemezről történő futtatásához.

A Support Tools használata

A PSA meghívásakor:

- a. A PSA elindítja a tesztet.
- b. Ha a PSA sikeresen lefut, akkor az alábbi üzenet jelenik meg: "No problems have been found with this system so far. (Nem található probléma ezzel a rendszerrel kapcsolatban) Do you want to run the remaining memory tests? (Kívánja folytatni a többi memória tesztet?) This will take about 30 minutes or more (Ez körülbelül 30 percet vagy több időt vesz igénybe). Do you want to continue? (Folytatni kívánja?) (Recommended) (Javasolt)."
- c. A memóriaproblémák ellenőrzéséhez nyomja meg a <y> gombot, vagy annak mellőzéséhez az <n> gombot. A következő üzenet jelenik meg: "Booting Dell Diagnostic Utility Partition. (Dell

Diagnostic Utility Partition indítása)

Press any key to continue."

(A továbblépéshez nyomja le bármelyik billentyűt)

- d. A **Choose An Option** (Válasszon opciót) ablak megnyitásához nyomja meg bármely billentyűt.

Ha a PSA nem indul el:

Bármely gomb megnyomásával indítsa el a Dell Diagnostics segédprogramot a merevlemezen lévő diagnosztikai segédprogram partícióról és lépjen a **Choose An Option** (Válasszon opciót) ablakra.

4. Válassza ki a tesztet, amit le akar futtatni.
5. Ha egy teszt során probléma merült fel, megjelenik egy üzenet a hibakóddal és a probléma leírásával. Írja le a hibakódot, és ha a probléma továbbra is fennáll, forduljon a Dellhez (lásd: „Kapcsolatfelvétel a Dell-lel”, 65. oldal).

-  **MEGJEGYZÉS:** A számítógép szervizcímkeje minden tesztképernyő tetején megtalálható. Amikor felhívja a Dellt, a műszaki támogatást ellátó munkatársak meg fogják kérdezni a szervizcímke adatait.
6. Amikor egy teszt kész, zárja le a tesztképernyőt, hogy visszatérjen a **Válasszon egy lehetőséget** ablakba. A Dell Diagnostics programból való kilépéshez és a számítógép újraindításához kattintson az **Exit** (Kilépés) lehetőségre.

A Dell Diagnostics indítása a Drivers and Utilities lemezről

1. Helyezze be a *Drivers and Utilities* (illesztő- és segédprogramokat tartalmazó) lemezt.
2. Kapcsolja ki, majd indítsa újra a számítógépet.
Amikor megjelenik a DELL embléma, azonnal nyomja meg az <F12> billentyűt.

 **MEGJEGYZÉS:** Ha túl sokáig vár és megjelenik az operációs rendszer logója, várjon tovább, amíg meg nem jelenik a Microsoft® Windows® asztal, ezután kapcsolja ki a számítógépet és próbálkozzon újra.

 **MEGJEGYZÉS:** Az alábbi lépések csak egyszer változtatják meg az indítási szekvenciát. A következő indítás alkalmával a számítógép a rendszerbeállításokban megadott eszközöknek megfelelően indul el.

A Support Tools használata

- Amikor megjelenik az indítóeszközök listája, jelölje ki a **CD/DVD/CD-RW meghajtót**, majd nyomja le az <Enter> billentyűt.
 - A megjelenő menün válassza ki a **Boot from CD-ROM** (CD/DVD meghajtóról történő indítás) lehetőséget, és nyomja meg az <Enter> gombot.
 - Nyomja meg az 1-es gombot a CD menü elindításához, majd nyomja meg az <Enter> gombot a folytatáshoz.
 - Jelölje ki a **Run the 32 Bit Dell Diagnostics** (32-bites Dell-diagnosztika futtatása) parancsot. Ha több verzió is fel van sorolva, válassza a számítógépének megfelelőt.
 - Válassza ki a tesztet, amit le akar futtatni.
 - Ha egy teszt során probléma merült fel, megjelenik egy üzenet a hibakóddal és a probléma leírásával. Írja le a hibakódot, és ha a probléma továbbra is fennáll, forduljon a Dellhez (lásd: „Kapcsolatfelvétel a Dell-lel”, 65. oldal).
-  **MEGJEGYZÉS:** A számítógép szervizcímkéje minden tesztképernyő tetején megtalálható. Amikor felhívja a Dellt, a műszaki támogatást ellátó munkatársak meg fogják kérdezni a szervizcímké adatait.
- A tesztek végrehajtása után zárja be a tesztképernyőt, ha vissza kíván térni a **Choose An Option** (Válasszon opciót) ablakhoz. A kilépéshez a Dell Diagnostics programból, és a számítógép újraindításához tekintson a **Kilépés** gombra.
 - Távolítsa el a *Drivers and Utilities* (Illesztő- és segédprogramok) lemezt.

Az operációs rendszer visszaállítása

Az operációs rendszert a következő módokon állíthatja vissza:

- A Rendszer-visszaállítás visszaállítja számítógépét egy korábbi működőképes állapotra az adatfájlok érintetlenül hagyása mellett. Az operációs rendszer visszaállítása és az adatfájlok megőrzése érdekében először ezt a szolgáltatást használja.
- A Dell DataSafe Local Backup (Helyi mentés) visszaállítja abba a működő állapotba a merevlemezét, amelyben volt, amikor megvásárolták, anélkül, hogy az adatfájlokat törölné. Akkor használja ezt a lehetőséget, amikor a Rendszer-visszaállítás nem oldja meg a problémáját.
- A Dell Factory Image Restore (Gyári állapot visszaállítása) visszaállítja a merevlemezét a Studio XPS vásárlása pillanatának megfelelő működési állapotba. Ez a segédprogram végleg töröl minden adatot a merevlemezről, és eltávolít minden programot, amelyet Ön a számítógép kézhezvétele óta telepített. A Dell Factory Image Restore szolgáltatást csak abban az esetben használja, ha a rendszer-visszaállítás nem oldotta meg az operációs rendszer problémáját.
- Amennyiben Operációs rendszer lemezt kapott a számítógéphez, annak használatával is visszaállíthatja az operációs rendszert. Azonban az Operációs rendszerlemez használata is töröl minden adatot a merevlemezről. A lemezt csak abban az esetben használja, ha a rendszer-visszaállítás nem oldotta meg az operációs rendszer problémáját.

Rendszer-visszaállítás

A Windows operációs rendszer rendszer-visszaállítás funkciója segítségével a számítógép visszaállítható egy korábbi, működőképes állapotra (az adatfájlok érintése nélkül), ha a hardverben, szoftverben vagy más rendszerbeállításban történt módosítás miatt a rendszer nemkívánatos működési állapotba került. A Rendszer-visszaállítás bármely módosítása a számítógépen teljes mértékben visszafordítható.

 **FIGYELMEZTETÉS: Az adatfájlokról rendszeresen készítsen biztonsági másolatot. A rendszer-visszaállítás nem követi nyomon az adatfájlokat és nem is állítja helyre őket.**

 **MEGJEGYZÉS:** A jelen dokumentumban szereplő eljárásokat a Windows alapértelmezett nézetéhez készítették, ezért lehetséges, hogy nem alkalmazhatók, ha a Dell™ számítógépünket a klasszikus Windows nézetre állítottuk be.

A rendszer-visszaállítás indítása

1. Kattintson a **Start**  gombra.
2. A **Keresés indítása** mezőbe írja be, hogy **Rendszer-visszaállítás**, majd nyomja meg az <Enter> billentyűt.

 **MEGJEGYZÉS:** Megjelenhet a **Felhasználói fiók felügyelete** ablak. Ha Ön rendszergazda a számítógépen, akkor kattintson a **Folytatás** gombra, egyébként pedig forduljon a rendszergazdához, hogy folytassa az elkezdett tevékenységet.

3. Kattintson a **Tovább** gombra, és kövesse a képernyőn megjelenő további utasításokat.

Abban az esetben, ha a rendszer-visszaállítás nem oldotta meg a problémát, visszavonhatja a legutolsó rendszer-visszaállítást.

Az utolsó rendszer-visszaállítás visszavonása

 **MEGJEGYZÉS:** Az utolsó rendszer-visszaállítás visszavonása előtt mentsen el és zárjon be minden nyitott fájlt, és lépjen ki minden futó programból. A rendszer teljes visszaállításáig ne módosítson, nyisson meg vagy töröljön fájlokat vagy programokat.

1. Kattintson a **Start**  gombra.
2. A **Keresés indítása** mezőbe írja be, hogy *Rendszer-visszaállítás*, majd nyomja meg az <Enter> billentyűt.
3. Kattintson az **Utolsó visszaállítás visszavonása** lehetőségre majd kattintson a **Tovább** gombra.

Dell DataSafe Local Backup helyi biztonsági mentés

 **MEGJEGYZÉS:** A Dell DataSafe Local Backup nem feltétlenül elérhető minden régióban.

A Dell DataSafe Local Backup egy kimentő és visszaállító alkalmazás, amely vissza tudja állítani a számítógépét, ha adatokat veszít vírustámadás miatt, véletlenül lényeges fájlokat vagy mappákat törölt le, vagy ha a merevlemez tönkremegy.

Ez az alkalmazás a következőket tesz lehetővé:

- Fájlok és mappák visszaállítása.
- Merevlemez visszaállítása abba a működő állapotba, amelyikben volt, amikor a számítógépet vásárolták, anélkül, hogy a meglévő személyes fájlok és mappák törlődnének.

Az operációs rendszer visszaállítása

A mentések ütemezése:

1. Kattintson kétszer a Dell DataSafe Local ikonra  a tálcán.
2. Válassza a **Full System Backup** (Teljes rendszermentés) lehetőséget a számítógépén lévő összes adat automatikus kimentésének létrehozásához és ütemezéséhez.

Az adatok visszaállításához:

1. Kapcsolja ki a számítógépet.
 2. Távolítson el minden, az utóbbi időben hozzáadott belső hardvert, és csatlakoztasson le minden olyan eszközt, mint pl. USB meghajtó, nyomtató stb.
-  **MEGJEGYZÉS:** Ne csatlakoztassa le a képernyőt, a billentyűzetet, az egeret, és a tápkábelt.
3. Kapcsolja be a számítógépet.
 4. Amikor a DELL embléma megjelenik, nyomja meg az <F8> billentyűt többször egymás után a **Advanced Boot Options** (Fejlett betöltési lehetőségek) ablak megjelenéséig.

 **MEGJEGYZÉS:** Ha túl sokáig vár és megjelenik az operációs rendszer logója, várjon tovább, amíg meg nem jelenik a Microsoft® Windows® asztal, ezután kapcsolja ki a számítógépet és próbálkozzon újra.

5. Válassza a **Repair Your Computer** (Számítógép javítása) lehetőséget.
6. Válassza a **Dell Factory Image Recovery and DataSafe Options** (Gyári lemezkép visszaállítása és DataSafe lehetőségek) pontot, és kövesse a képernyőn megjelenő utasításokat.

 **MEGJEGYZÉS:** A visszaállítási folyamat időtartama a visszaállítandó adatok mennyiségétől függ.

 **MEGJEGYZÉS:** További információért lásd a tudásbázis 353560 sz. cikkét a support.dell.com honlapon.

Dell Factory Image Restore (gyári lemezkép) visszaállítása

 **FIGYELMEZTETÉS:** A Dell PC Factory Image Restore szolgáltatás véglegesen töröl minden adatot a merevlemezről, eltávolít minden olyan programot és illesztőprogramot, amit Ön a számítógép átvétele óta telepített. Ha módja van rá, készítse biztonsági mentést az adatokról e szolgáltatások használata előtt. A Dell Factory Image Restore szolgáltatást csak abban az esetben használja, ha a rendszer-visszaállítás nem oldotta meg az operációs rendszer problémáját.

 **MEGJEGYZÉS:** A Dell Factory Image Restore egyes országokban és számítógépeken lehet hogy nem elérhető.

A Dell Factory Image Restore szolgáltatást csak mint végső módszert használja az operációs rendszer visszaállítására. Ez a szolgáltatás a merevlemez a számítógép vásárlásakor működőképes állapotra állítja vissza. Minden a számítógép kézhezvétele óta telepített program és fájl, — többek között az adatfájlok is — véglegesen törlődnek a merevlemezről. Az adatfájlok közé tartoznak a dokumentumok, a számológépek, az e-mail üzenetek, a digitális fényképek, a zenefájlok stb. Lehetőség esetén készítse biztonsági mentést minden adatról a Factory Image Restore használata előtt.

Dell Factory Image Restore (gyári lemezkép visszaállítása)

1. Kapcsolja be a számítógépet. Amikor a Dell embléma megjelenik, nyomja meg az <F8> billentyűt többször egymás után a **Advanced Boot Options** (Fejlett betöltési lehetőségek) ablak megjelenéséig.

Az operációs rendszer visszaállítása

 **MEGJEGYZÉS:** Ha túl sokáig vár és megjelenik az operációs rendszer logója, várjon tovább, amíg meg nem jelenik a Microsoft® Windows® asztal, ezután kapcsolja ki a számítógépet és próbálkozzon újra.

2. Válassza a **Repair Your Computer** (Számítógép javítása) lehetőséget.
3. Megjelenik a **System Recovery Options** (Rendszerjavítási opciók) ablak.
4. Válasszon billentyűzetet, majd kattintson a **Next** (Tovább) gombra.
5. A javítási opciók eléréséhez jelentkezzen be helyi rendszergazdaként. A parancssor eléréséhez írja be a **User name** (Felhasználó neve) mezőbe, hogy `administrator` (rendszergazda), majd kattintson az **OK** gombra.
6. Kattintson a **Dell Factory Image Restore** elemre. Megjelenik a **Dell Factory Image Restore** üdvözlőképernyő.

 **MEGJEGYZÉS:** A konfigurációtól függően a **Dell Factory Tools**, majd a **Dell Factory Image Restore** lehetőséget választhatja.

7. Kattintson a **Next** (Tovább) gombra. A **Confirm Data Deletion** (adattörlés jóváhagyása) képernyő jelenik meg.

 **MEGJEGYZÉS:** Ha meg szeretné szakítani a Factory Image Restore használatát, kattintson a **Cancel** (Mégsem) gombra.
8. Kattintson a jelölőnégyzetbe, hogy jóváhagyja a merevlemez újraformázását és a rendszer szoftverek gyári állapotra történő visszaállítását, majd kattintson a **Next** (Tovább) gombra.

Elkezdődik a visszaállítási folyamat, amely öt vagy több percet is igénybe vehet. Az operációs rendszer és a gyárilag telepített alkalmazások visszaállításakor megjelenik egy üzenet.
9. Kattintson a **Finish** (Befejezés) gombra a számítógép újraindításához.

Az operációs rendszer újratelepítése

Előkészületek

Amennyiben a Microsoft® Windows® operációs rendszer újratelepítését fontolgatja egy újonnan telepített illesztőprogrammal fennálló probléma kijavítása érdekében, először próbálja meg használni a Windows Device Driver Rollback (Windows Eszköz-illesztőprogram visszaállítása) segédprogramot.

Eszköz-illesztőprogram visszaállítása:

1. Kattintson a **Start**  gombra.
2. A jobb egérgombbal kattintson a **Computer** (Számítógép) pontra.
3. Kattintson a **Properties** (Tulajdonságok) → **Device Manager** (Eszközkezelő) **gombra**.
4. Kattintson jobb egérgombbal az eszközre, amelynek az illesztőprogramját telepítette, majd kattintson a **Properties** (Tulajdonságok) gombra.

5. Kattintson a **Drivers** (Illesztőprogramok) fülre → **Roll Back Driver** (Illesztőprogram visszaállítás).

Ha az Eszköz-illesztőprogram visszagörgetése nem oldotta meg a problémát, használja a rendszer-visszaállítást az operációs rendszer korábbi, az új eszköz illesztőprogramjának telepítése előtti állapotára való visszaállításához. Lásd a „Rendszer-visszaállítás” című részt a 50. oldalon.

△ FIGYELMEZTETÉS: A telepítés végrehajtása előtt az elsődleges merevlemezen lévő minden adatfájlról készítsen biztonsági másolatot. A hagyományos merevlemez-konfigurációk esetében az elsődleges meghajtó a számítógép által először észlelt meghajtó.

Az operációs rendszer visszaállítása

A Windows újratelepítéséhez a következőkre van szükség:

- Dell *Operating System* (Operációs rendszer) lemez
- Dell *Drivers and Utilities* (Illesztőprogramok és segédprogramok) lemez

 **MEGJEGYZÉS:** A Dell *Illesztőprogramok és segédprogramok* lemez a számítógép összeszerelésekor telepített illesztőprogramokat tartalmazza. Használja a Dell *Illesztőprogramok és segédprogramok* lemezt bármely szükséges illesztőprogram betöltéséhez. Attól függően, hogy honnan rendelte a számítógépet, vagy hogy kérte-e a lemezt, a Dell *Illesztőprogramok és segédprogramok* lemezt és az *Operációs rendszer* lemezt nem biztos, hogy a számítógéppel együtt adják.

A Microsoft® Windows® újratelepítése

Az újratelepítés 1-2 órát vehet igénybe. Az operációs rendszer újratelepítése után az egyes eszközök illesztőprogramjait, a vírusvédelmi programokat és egyéb szoftvereket is ismételtelen fel kell telepítenie.

1. Mentsen el és zárjon be minden nyitott fájlt, és lépjen ki minden nyitott programból.
2. Helyezze be az *Operációs rendszer* lemezt.
3. Kattintson a **Kilépés** lehetőségre, amikor a **Windows telepítése** üzenet megjelenik.
4. Indítsa újra a számítógépet.
5. Amikor a DELL™ embléma megjelenik, azonnal nyomja meg az <F12> billentyűt.

 **MEGJEGYZÉS:** Ha túl sokáig vár és megjelenik az operációs rendszer logója, várjon tovább, amíg meg nem jelenik a Microsoft® Windows® asztal, ezután kapcsolja ki a számítógépet és próbálkozzon újra.

 **MEGJEGYZÉS:** Az alábbi lépések csak egyszer változtatják meg az indítási szekvenciát. A következő indítás alkalmával a számítógép a rendszerbeállításokban megadott eszközöknek megfelelően indul el.

6. Amikor megjelenik az indítóeszközök listája, jelölje ki a **CD/DVD/CD-RW meghajtót**, majd nyomja le az <Enter> billentyűt.

7. A **CD-ROM-ról történő indításhoz** nyomja meg bármely billentyűt. A telepítés befejezéséhez kövesse a képernyőn megjelenő utasításokat.

Segítségkérés

Amennyiben problémát tapasztal a számítógéppel, az alábbi lépésekben leírtak végrehajtásával diagnosztizálhatja, és elháríthatja a problémát:

1. A számítógép problémájára vonatkozó információkért és műveletekért lásd a „Problémák megoldása” című részt a 34. oldalon.
2. A Dell Diagnostics program futtatására vonatkozó utasításokért lásd a „Dell Diagnostics” című részt a 44. oldalon.
3. Töltse ki a 64. oldalon található „Diagnosztikai ellenőrzőlistát”.
4. A telepítési és hibaelhárítási eljárások megkönnyítéséhez használja a Dell széleskörű online szolgáltatását, amelyek a Dell támogatási weboldalán (support.dell.com) állnak rendelkezésre. A Dell Support weboldalak teljesebb listájáért lásd az „Online szolgáltatások” című részt a 60. oldalon.

5. Amennyiben az előző lépések nem oldották meg a problémát, lásd: „Kapcsolatfelvétel a Dell-lel”, 65. oldal.

 **MEGJEGYZÉS:** A Dell támogatást a számítógépe mellől hívja annak érdekében, hogy a támogató személyzet segítséget nyújthasson a szükséges műveletek végrehajtásában.

 **MEGJEGYZÉS:** Nem minden országban áll rendelkezésre a Dell expressz szervizkód rendszer.

A Dell automatizált telefonos rendszerének utasítására, írja be az expressz szervizkódot, hogy a hívás a megfelelő ügyfélszolgálati munkatárshoz kerüljön. Amennyiben nincsen expressz szervizkódja, nyissa meg a **Dell Accessories** mappát, kattintson duplán az **expressz szervizkód** ikonra, és kövesse az utasításokat.

 **MEGJEGYZÉS:** Az alábbi szolgáltatások közül nem mindegyik áll rendelkezésre az Egyesült Államokon kívül. A rendelkezésre állásukra vonatkozó információkért forduljon a Dell képviselőhöz.

Műszaki támogatás és ügyfélszolgálat

A Dell ügyfélszolgálatunk készséggel ad választ minden Dell hardverrel kapcsolatos kérdésre. Ügyfélszolgálatunk munkatársai számítógép alapú diagnosztikát használnak a gyors és pontos válaszok érdekében.

A kapcsolatfelvételhez a Dell támogató szolgáltatásával lásd a „Telefonhívás előtti teendők” című részt az 63. oldalon; ezután keresse meg az Ön területén érvényes kapcsolatfelvételi információkat, vagy látogasson el a **support.dell.com** weboldalra.

DellConnect

A DellConnect™ olyan egyszerű online hozzáférési eszköz, ami lehetővé teszi, hogy a Dell ügyfélszolgálati alkalmazottja szélessávú kapcsolattal hozzáférjen a számítógépéhez, majd diagnosztizálja, és megjavítsa a hibát az Ön felügyelete mellett. Bővebb információért látogasson el a **support.dell.com/dellconnect** weboldalra és kattintson a DellConnect hivatkozásra.

Online szolgáltatások

A Dell termékeit és szolgáltatásait az alábbi webhelyeken ismerheti meg:

- www.dell.com
- www.dell.com/ap (csak Ázsia/Dél-Kelet Ázsia)
- www.dell.com/jp (csak Japán)
- www.euro.dell.com (csak Európa)
- www.dell.com/la (Latin-Amerika és a Karib térség országai)
- www.dell.ca (csak Kanada)

A Dell Support az alábbi webhelyeken és e-mail címeken keresztül érhető el:

Dell Support webhelyek

- support.dell.com
- support.jp.dell.com (csak Japán)
- support.euro.dell.com (csak Európa)

Dell támogatás e-mail címek

- mobile_support@us.dell.com
- support@us.dell.com
- la-techsupport@dell.com (Latin-Amerika és a Karib térség országai)
- apsupport@dell.com (csak Ázsia/Dél-Kelet Ázsia)

Dell Marketing és Sales e-mail címek

- apmarketing@dell.com (csak Ázsia/Délkelet-Ázsia)
- sales_canada@dell.com (csak Kanada)

Névtelen fájlátviteli protokoll (FTP)

- ftp.dell.com

Bejelentkezési felhasználónév: `anonymous`, és jelszóként használja az e-mail címét.

Automatizált rendelési állapot szolgálat

Ha ellenőrizni szeretné az Ön által megrendelt Dell termékek állapotát, látogasson el a **support.dell.com** weboldalra, vagy hívja az automatikus megrendelés állapot szolgáltatást. A rögzített hang megkéri Önt a rendelés megtalálásához és jelentéséhez szükséges adatok megadására. Az Ön régiójában használható telefonszámokra vonatkozó információkért lásd a „Kapcsolatfelvétel a Dell-lel” című részt az 65. oldalon.

Amennyiben problémája van rendelésével, például hiányzó vagy hibás alkatrészek, helytelen számlázás, forduljon a Dell ügyfélszolgálatához. Híváskor készítse elő számláját vagy a csomagszelvényét. Az Ön régiójában használható telefonszámokra vonatkozó információkért lásd a „Kapcsolatfelvétel a Dell-lel” című részt az 65. oldalon.

Termékinformáció

Ha a Dell által forgalmazott további termékekkel kapcsolatos információkra van szükséges, vagy terméket szeretne megrendelni, látogasson el a Dell weboldalára a **www.dell.com** címen. Az Ön régiójában hívható telefonszámokra vagy a rendelkezésre álló márkakereskedőkre vonatkozó információkért lásd a „Kapcsolatfelvétel a Dell-lel” című részt az 65. oldalon.

Tételek visszaküldése javításra vagy visszafizetésre a jótállás feltételei alapján

Készítsen elő minden javításra vagy visszafizetésre visszaküldendő eszközt, az alábbiak szerint:

 **MEGJEGYZÉS:** Mielőtt a terméket visszaküldi a Dellnek, készítsen biztonsági másolatot a merevlemezen, valamint a termékben lévő minden készüléken lévő összes adatról. Távolítsa el minden bizalmas és személye információt, valamint távolítsa el az eltávolítható adathordozókat, mint a CD-k és a PC-kártyák. A Dell nem felel semmilyen bizalmas vagy személyes információért, elveszett vagy megsérült adatokért, vagy megsérül, illetve elveszet eltávolítható adathordozóért, amelyek a visszaküldött készülékben vannak.

1. Hívja fel a Dell-t, és kérje el a visszarú engedélyezési számot, és azt a doboz külsejére jól olvashatóan írja rá. Az Ön régiójában használható telefonszámokra vonatkozó információkért lásd a „Kapcsolatfelvétel a Dell-lel” című részt az 65. oldalon.
2. Küldje el a számla másolatát, és a visszaküldés okát is írja le részletesen.
3. Küldje el a diagnosztikai ellenőrzőlistát (lásd: „Diagnosztikai ellenőrzőlista”, 64. oldal), feltüntetve a futtatott tesztekét és a Dell Diagnostics hibaüzeneteit (lásd: „Dell Diagnostics”, 44. oldal).
4. Készülékcsere vagy visszafizetés esetén küldje el az eszköz(ök)höz tartozó kellékeket (tápkábelek, szoftveres hajlékonylemezek, útmutatók stb.).

5. A visszaküldésre szánt berendezést csomagolja az eredeti (vagy azzal egyenértékű) csomagolásba.

 **MEGJEGYZÉS:** A szállítási költségeket Ön vállalja. Szintén Ön felelős a visszaküldött termék biztosításáért, valamint vállalja a termék eltűnésének fennálló kockázatát a szállítás közben. Utánvétellel küldött csomagokat a Dell nem fogad el.

 **MEGJEGYZÉS:** A fent említett követelményeket nem teljesítő csomagokat a Dell áruátvételi osztálya visszaküldi.

Telefonhívás előtt

 **MEGJEGYZÉS:** Híváskor készítse elő az Express szervizkódot. A kód segítségével a Dell automata telefonos támogatásrendszere hatékonyabban irányítja hívását a megfelelő helyre. A szervizcímkére is szüksége lehet (amely a megtalálható a FlexBay panel alatt).

Ne felejtse el kitölteni a Diagnosztikai ellenőrzőlistát. Amennyiben lehetséges, kapcsolja be a számítógépet, mielőtt felhívja a Dell-t segítségért, és a számítógép közelében lévő készülékről telefonáljon. Előfordulhat, hogy megkérik néhány parancs begépelésére, részletes információ átadására működés közben, vagy, hogy próbáljon ki más lehetséges hibaelhárítási lépést magán a számítógépen. Győződjön meg róla, hogy a számítógép dokumentációi elérhetőek.

Diagnosztikai ellenőrzőlista

- Név:
- Dátum:
- Cím:
- Telefonszám:
- Szervizcímke és expressz szervizkód (a számítógép tetjén található címkén):
- Visszaküldött termék azonosítószáma (ha kapott ilyet a Dell műszaki támogatást ellátó munkatársától):
- Operációs rendszer és verziója:
- Eszközök:
- Bővítőkártyák:
- Hálózatra csatlakozik? Igen/Nem
- Hálózat, verzió és hálózati adapter:
- Programok és verziók:

Nézze át az operációs rendszer dokumentációit, hogy meghatározhassa a rendszerindító fájlok tartalmát. Ha a számítógéphez nyomtató csatlakozik, nyomtasson ki minden fájlt. Ha mégsem, mentse el az összes fájl tartalmát, mielőtt felhívna a Dell-t.

- Hibaüzenet, hangkód vagy diagnosztikai kód:
- A probléma és a végrehajtott diagnosztikai eljárások leírása:

A Dell elérhetőségei

Az Egyesült Államokban élő ügyfelek számára: 800-WWW-DELL (800-999-3355).

 **MEGJEGYZÉS:** Amennyiben nem rendelkezik aktív Internet kapcsolattal, elérhetőséget találhat a megrendelőlap, számlán, csomagolás szelvényen vagy a Dell termékkatalógusban.

A Dell többféle online és telefonos támogatási és szolgáltatási megoldást kínál. Az elérhetőség országoként és termékenként változik, és előfordulhat, hogy néhány szolgáltatás nem áll rendelkezésre az Ön régiójában.

A Dell eléréséhez kereskedelmi, műszaki támogatás vagy ügyfélszolgálati ügyek miatt:

1. Keresse fel a **www.dell.com/contactdell** honlapot.
2. Válassza ki országát vagy régióját.
3. Szükségleteinek megfelelően válassza ki a szolgáltatási vagy támogatási hivatkozást.
4. Lépjen kapcsolatba a Dell-lel az Önnek legkényelmesebb módon.

Még több információ és erőforrás

Mire van szüksége?

az operációs rendszer újratelepítése

keresse meg a számítógép modellszámát

diagnosztikai program futtatása a számítógépen, az asztali rendszerszoftver újratelepítése vagy a számítógép meghajtóinak vagy az „olvass el” fájlok frissítés

bővebb információk az operációs rendszerrel, a perifériák karbantartásával, a RAID-del, az internettel, a Bluetooth® funkcióval és az e-maillal kapcsolatban

a számítógép bővítése új vagy további memóriával, vagy új merevlemezrel elhasznált vagy hibás alkatrész újratelepítése vagy cseréje

Lásd:

az *Operációs rendszer* lemez

a számítógép hátulja

Drivers and Utilities (Illesztő- és segédprogramok) lemez



MEGJEGYZÉS: A legfrissebb illesztőprogramokat és dokumentációt megtalálja a **support.dell.com** weboldalon.

a *Dell Technology Guide* (Dell technológiai útmutató) megtalálható a merevlemezen vagy a **support.dell.com/manuals** honlapon

a *Service Manual* (Szervizelési kézikönyv) a **support.dell.com/manuals** weboldalon.



MEGJEGYZÉS: Bizonyos országokban az alkatrészek felnyitása és cseréje a jótállást érvénytelenítheti. Mielőtt felnyitná a számítógépet, olvassa el jótállás és a visszaküldés feltételeit

Mire van szüksége?

legjobb biztonsági gyakorlatok a számítógép számára

jótállási információk, feltételek és kikötések (csak az Egyesült Államokban), biztonsági utasítások, szabályozással kapcsolatos információk, ergonómiai információk és végfelhasználói licencmegállapodás.

szervizcímkejének/expressz szervizkódjának megkeresése — A számítógépet a szervizcímkevel kell azonosítani a **support.dell.com/manuals** webhely használatakor vagy a műszaki támogatás igénybevételekor.

illesztőprogramok és letöltések keresése.
műszaki támogatás vagy termék súgó
a megrendelés állapotának ellenőrzése új beszerzés esetén

megoldások és válaszok az általános problémákra

információk szakemberek, tapasztaltabb felhasználók számára fontos fejlesztésekről vagy frissített műszaki dokumentációkról.

Lásd:

a számítógéphez mellékelt biztonsági információk, mielőtt a számítógép belsejében dolgozni kezdene. A biztonsági gyakorlatokra vonatkozó bővebb információért látogasson el a Regulatory Compliance Homepage (megfelelés a szabályozásoknak) weboldalra a **www.dell.com/regulatory_compliance** webcímen.



a számítógép teteje.

a Dell támogatási központ A Dell Support Center elindításához kattintson a tálcán lévő  ikonra.

a Dell Support weboldal
a **support.dell.com** címen

Alapvető műszaki adatok

Ez a fejezet azokat az információkat tartalmazza, amelyekre a számítógép beállítása, frissítése és a meghajtók frissítése során szüksége lehet. További részletes műszaki adatok a *Comprehensive Specifications* címszó alatt a **support.dell.com/manuals** webhelyen található.

 **MEGJEGYZÉS:** A kínált opciók régióként eltérőek lehetnek. A számítógép konfigurációjára vonatkozó bővebb információért, kattintson a **Start**  → **Súgó és támogatás** lehetőségre, azután válassza ki a számítógép adatait megjelenítő opciót.

Számítógép modell

Studio XPS™ 8100

A számítógép adatai

Processzor típusok	Intel® Core™ i7-870 Intel Core i7-860 Intel Core i7-750 Intel Core i5-670 Intel Core i5-661 Intel Core i5-660 Intel Core i5-650 Intel Core i3-540 Intel Core i3-540
Rendszer chipkészlet	Intel H57
RAID támogatás	RAID 0 (striping) RAID 1 (tükrözés)

Memória

Csatlakozók	négy belülről elérhető DDR3 DIMM aljzat
Memória típusa	1066-MHz vagy 1333-MHz DDR3 DIMM; csak nem ECC memória
Lehetséges konfigurációk	4 GB, 6 GB, 8 GB, 12GB és 16 GB
Minimum	4 GB
Maximum	16 GB

 **MEGJEGYZÉS:** A memória továbbfejlesztésével kapcsolatos útmutatást lásd a *Service Manual* (Szervizelési kézikönyvben) a **support.dell.com/manuals** weblapon.

Meghajtók

Hozzáférhető kívülről két 5,25 hüvelykes meghajtó rekesz SATA DVD+/-RW Super Multi meghajtóhoz vagy Blu-ray Disc™ combo meghajtóhoz vagy Blu-ray Disc RW meghajtóhoz

egy 3,5 hüvelykes rekesz a Flexdock számára

Hozzáférhető belülről

két 3,5 hüvelykes meghajtó rekesz SATA merevlemez-meghajtókhoz

Audio

Típus integrált 7.1 csatorna, kiváló minőségű High Definition Audio hang S/PDIF támogatással

Videokártya

Integrált Intel® Graphics Media Accelerator HD

Diszkrét PCI Express x16 kártya

Kommunikáció

Vezeték nélküli (opcionális) WiFi/Bluetooth® vezeték nélküli technológia

Fizikai jellemzők

Magasság 407,75 mm (16,02 hüvelyk)

Szélesség 185,81 mm (7,31 hüvelyk)

Mélység 454,67 mm (17,9 hüvelyk)

Tömeg 10,18 kg

Külső csatlakozók

Hálózati adapter	RJ45 csatlakozó
USB	két tetőlemezen lévő, két előlapi, és négy hátlapi USB 2.0 kompatibilis csatlakozó.
Audio	előlap — mikrofon és fejhallgató csatlakozók; hátlap — hat csatlakozó 7.1 támogatáshoz

Külső csatlakozók

S/PDIF	egy digitális S/PDIF (optikai) csatlakozó
eSATA	egy hátlapi csatlakozó
IEEE 1394	egy hátlapi 6-lábú soros csatlakozó
DVI	24-lábú csatlakozó
HDMI	19-lábú csatlakozó

Számítógép környezete

Hőmérséklet tartomány:

Működési	10° - 35°C (50° - 95°F)
Tárolási	-40° - 65°C (-40° - 149°F)
Relatív páratartalom (maximum)	20% - 80% (nem lecsapódó)

Maximális rázkódás (a felhasználói környezetet stimuláló, véletlenszerű rázkódási spektrumot használva):

Működési	0,25 GRMS
Kikapcsolt állapotban	2,2 GRMS

Maximális rázkódás (a merevlemez fejének alaphelyzetében mérve egy 2 milliszekundumos fél-szinusz hullám erejéig):

Számítógép környezete

Működési	40G 2 ms-hoz 20 hüvelyk/s (51 cm/s) sebességváltással
Kikapcsolt állapotban	50G 26 ms-hoz 320 hüvelyk/s (813 cm/s) sebességváltással

Magasság (maximum):

Működési	-15,2 - 3048 m (-50 - 10 000 láb)
Tárolási	-15,2 - 10 668 m (-50 - 35 000 láb)
Légkörszennyezési szint	legfeljebb G2-es osztályú az ISA-S71.04-1985 jelű szabvány szerint

Függelék

Macrovision termék közlemény

A termék szerzői jogok védelmére szolgáló technológiát tartalmaz, amelyet a Macrovision Corporation és mások tulajdonában lévő, az Amerikai Egyesült Államokban bejegyzett szabadalom, illetve szerzői jog véd. A szerzői jog hatálya alá tartozó védelmi technológia kizárólag a Macrovision Corporation engedélyével, csak otthoni vagy egyéb korlátozott megtekintési célra használható fel, amennyiben a Macrovision Corporation más felhatalmazást nem ad. Tilos a termék visszafejtése vagy gépi kódból történő visszafordítása.

Információ a NOM, vagy hivatalos mexikói szabványhoz (csak Mexikó számára)

A következő információ található a jelen dokumentumban ismertetett eszköz(ök)ön a hivatalos mexikói szabványnak (NOM) megfelelően:

Importőr:

Dell México S.A. de C.V.

Paseo de la Reforma 2620 – Flat 11°

Col. Lomas Altas

11950 México, D.F.

Szabályozási modell szám	Szabályozási típus	Bemeneti feszültség	Bemeneti frekvencia	Névleges kimenő áram
D03M	D03M001	115/230 Volt váltóáram	50/60 Hz	8 A/4 A

A részletek a számítógéppel együtt szállított biztonsági tudnivalókban található.

A biztonsági gyakorlatokra vonatkozó bővebb információért látogasson el a Regulatory Compliance Homepage (megfelelés a szabályozásoknak) weboldalra a www.dell.com/regulatory_compliance webcímen.

Tárgymutató

A

- adatok, biztonsági mentés **31**
- adatok visszaállítása **52**

B

- bekapcsológomb és jelzőlámpa **21**
- biztonsági kábel nyílása **24**
- biztonsági mentések
 - létrehozás **31**

C

- CD-k, lejátszás és létrehozás **27**
- csatlakoztatás
 - opcionális hálózati kábel **11**
- csipkészlet **69**

D

- DataSafe Local Backup helyi mentés **51**
- DellConnect **59**
- Dell Diagnostics (Dell-diagnosztika) **44**
- Dell Factory Image Restore gyári lemezkép visszaállítása **49**
- Dell hívása **63**
- Dell Support weboldal **67**
- Diagnosztikai ellenőrzőlista **64**
- DVD, lejátszás és létrehozás **27**

E

- e-mail címek
 - műszaki támogatásért **60**
- elülső csatlakozók **18**

Tárgymutató

energia

 megtakarítás **28**

energiamegtakarítás **28**

Expressz szervizkód **21, 58**

F

FTP bejelentkezés, névtelenül **60**

G

garanciális visszaküldés **62**

gyári lemezkép visszaállítása **53**

H

hálózati csatlakozás

 kijavítás **35**

hálózati csatlakozó

 helyek **26**

Hardver hibaelhárító **44**

hardver problémák

 diagnosztizálás **44**

76

I

IEEE 1394-es csatlakozó **26**

Internet csatlakozás **14**

ISP

 internet szolgáltató **14**

K

Kapcsolatfelvétel a Dell-lel online **65**

kiadó gomb **19**

M

meghajtók és letöltések **67**

megrendelési állapot **61**

memória problémák

 megoldás **38**

memória támogatás **69**

merevlemez-meghajtó

 típus **70**

merevlemez aktivitásjelző lámpa **19**
műszaki támogatás **59**

P

problémák, megoldás **34**
problémák megoldása **34**
processzor **69**

R

Rendszerüzenetek **42**
Rendszervisszaállítás **49**

S

számítógép képességek **27**
Szervizcímke **21, 64**
szoftverfunkciók **27**
szoftver problémák **39**

T

támogató e-mail címek **60**
támogató weboldalak
világszerte **60**
tápellátási problémák, megoldás **36**
termékek
információ és vásárlás **61**
termékek szállítása
visszaküldés és javítás **62**
testreszabás
energiabeállítások **28**

U

ügyfélszolgálat **59**
USB 2.0
elülső csatlakozók **19**
hátsó csatlakozók **25**

Tárgymutató

V

vezeték nélküli hálózati csatlakozás **35**

W

Windows

Program-kompatibilitás varázsló **39**

újratelepítés **56**

Windows újratelepítése **55**

Írországban nyomtatva.

www.dell.com | support.dell.com



0HJTP5A00